

WARNING: Make sure circuit breaker is OFF until installation is complete. Connect LED load to driver BEFORE supplying power to driver. Failure to do so may damage LEDs.
ATTENTION: Mettre le disjoncteur à OFF jusqu'à installation complète. Brancher les DELs au pilote AVANT d'alimenter celui-ci. Le non-respect de cette précaution peut endommager les DELs.

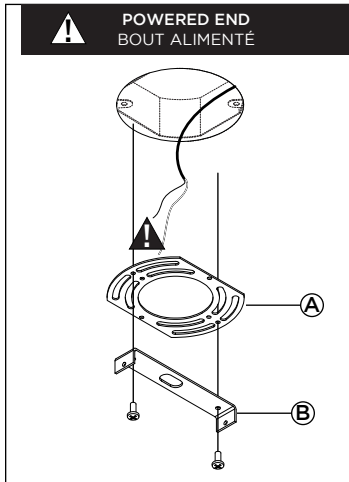

1 • MOUNT UNIVERSAL PLATE (A) AND CROSS BAR (B) TO J-BOX. (SCREWS NOT PROVIDED).

FIXER LA PLAQUE UNIVERSELLE (A) ET L'EXTENSION (B) À LA BOÎTE DE JONCTION. (VIS NON INCLUSES).

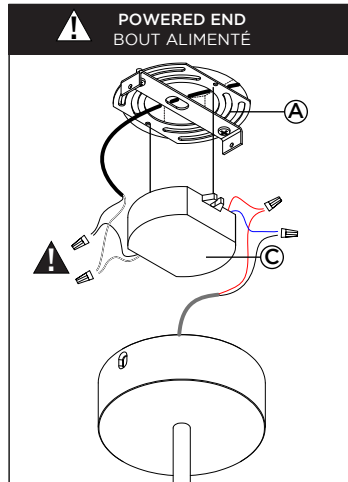

2 • MAKE THE ELECTRICAL CONNECTIONS AND SCREW THE DRIVER (C) IN PLACE TO THE UNIVERSAL PLATE (A).

FAIRE LES CONNEXIONS ÉLECTRIQUES ET VISER LE PILOTE (C) EN PLACE À LA PLAQUE UNIVERSELLE (A).

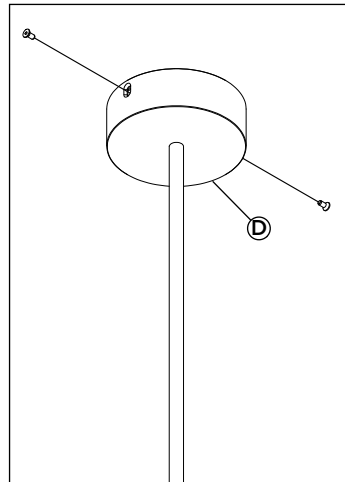

3 • CLOSE THE CANOPY (D) AND SCREW IT IN PLACE.

FERMER LE PAVILLON (D) EN LE VISANT EN PLACE.

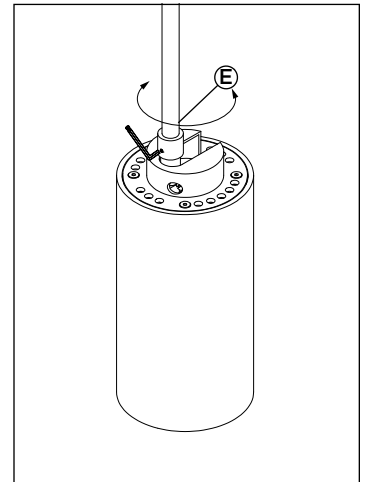

4 • ADJUST THE DIRECTION OF THE LUMINAIRE USING AN ALLEN KEY (NOT PROVIDED). MAKE SURE THAT THE LAMP DOESN'T GET OUT OF THE SOCKET (E) WHILE IT'S TURNING.

AJUSTER LA DIRECTION DU LUMINAIRE EN UTILISANT UN CLÉ ALLEN (NON FOURNIE). FAIRE ATTENTION DE NE PAS LAISSER LA LAMPE SORTIR DE LA DOUILLE (E) PENDANT QU'ELLE EST TOURNÉE.

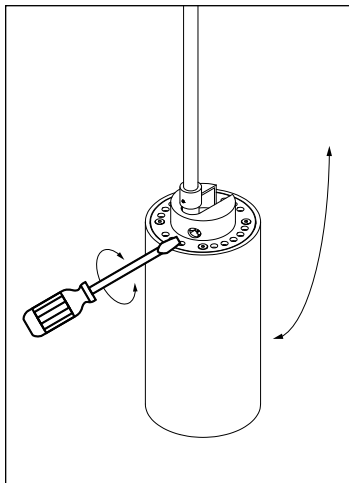

5 • ADJUST THE TILT OF THE LAMP USING A FLAT HEAD SCREWDRIVER.

AJUSTER L'INCLINAISON DE LA LAMPE EN UTILISANT UN TOURNEVIS PLAT.

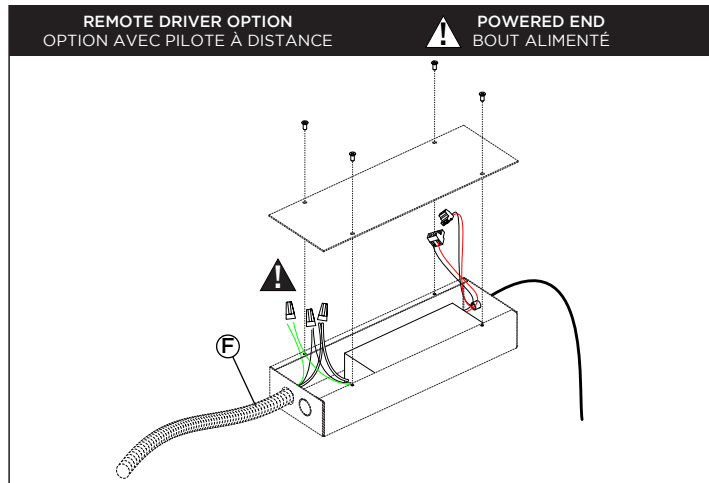

1 • PULL INSULATED POWER CABLE AND OPEN LID OF HOUSING. INSERT INSULATED CABLE INSIDE HOUSING AND MAKE CONNECTIONS USING APPROPRIATE WIRE NUTS (F). CLOSE THE LID AND PUT THE HOUSING IN THE CEILING. IMPORTANT! USE SCREWS TO FIRMLY FASTEN THE HOUSING IN PLACE.

TIRER LE CÂBLE D'ALIMENTATION ISOLÉ ET OUVRIR LE COUVERCLE DU BOÎTIER. INSÉRER LE CÂBLE DANS LE BOÎTIER ET FAIRE LES CONNEXIONS À L'AIDE DE CONNECTEURS APPROPRIÉS (F). REFERMER LE COUVERCLE ET METTRE LE BOÎTIER DANS LE PLAFOND. IMPORTANT! UTILISER DES VIS AFIN DE SOLIDEMENT MAINTENIR LE BOÎTIER EN PLACE.

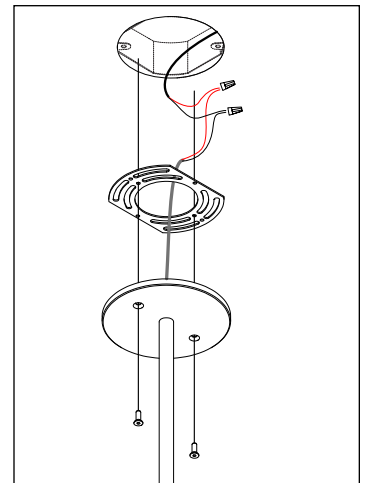

2 • MAKE THE ELECTRICAL CONNECTIONS IN THE JUNCTION BOX AND INSTALL THE UNIVERSAL PLATE (A). THEN SCREW THE CANOPY IN PLACE (G). FOLLOW STEPS 4 AND 5 TO FINISH INSTALLATION.

FAIRE LES CONNEXIONS ÉLECTRIQUES DANS LA BOÎTE DE JONCTION ET INSTALLER LA PLAQUE UNIVERSELLE (A). APRÈS, VISER LE PAVILLON EN PLACE (G). SUIVRE LES ÉTAPES 4 ET 5 POUR FINI L'INSTALLATION DU LUMINAIRE.