

Jack Surface

C91 INSTALLATION GUIDE • C91 GUIDE D'INSTALLATION

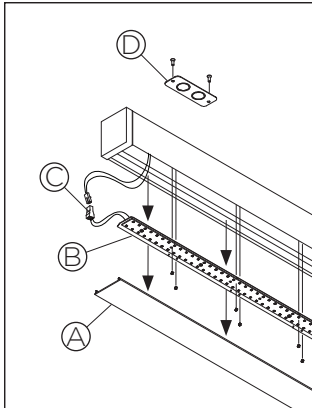

WARNING: Make sure circuit breaker is OFF until installation is complete. Connect LED load to driver BEFORE supplying power to driver. Failure to do so may damage LEDs.
ATTENTION: Mettre le disjoncteur à OFF jusqu'à installation complète. Brancher les DELs au pilote AVANT d'alimenter celui-ci. Le non-respect de cette précaution peut endommager les DELs.



1 • TAKE OFF LENS (A). DISASSEMBLE REFLECTOR (B) BY UNSCREWING AND DISCONNECTING THE CONNECTORS (C). UNSCREW MOUNTING BRACKET (D).

ENLEVER LA LENTILLE (A). DÉSAMBLER LE RÉFLECTEUR (B) EN LE DÉVISSANT ET EN DÉCONNECTANT LES CONNECTEURS ÉLECTRIQUES (C). DÉVISSER LA PLAQUE DE MONTAGE (D).

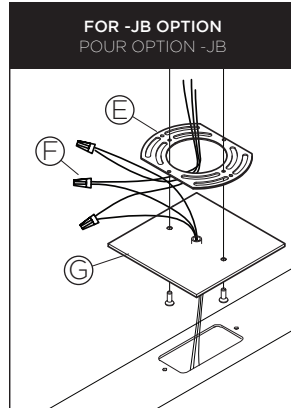

2 • INSTALL UNIVERSAL MOUNTING BRACKET (E) TO JUNCTION BOX. MAKE ELECTRICAL CONNECTIONS USING APPROPRIATE WIRE NUTS (F) (NOT SUPPLIED). SCREW CANOPY (G) TO UNIVERSAL MOUNTING BRACKET.

INSTALLER LA PLAQUE DE MONTAGE UNIVERSELLE (E) À LA BOÎTE DE CONNEXION. FAIRE LES CONNEXIONS ÉLECTRIQUES (F) À L'AIDE DE CONNECTEURS APPROPRIÉS (NON FOURNIS) VISSER LE PAVILLON EN PLACE (G).

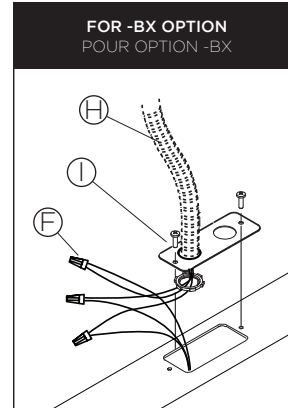

3 • INSTALL BX CABLE (H) TO MOUNTING BRACKET (I). MAKE ELECTRICAL CONNECTIONS USING APPROPRIATE WIRE NUTS (F) (NOT SUPPLIED).

INSTALLER LE CÂBLE BLINDÉ (H) À LA PLAQUE DE MONTAGE (I). FAIRE LES CONNEXIONS ÉLECTRIQUES (F) À L'AIDE DE CONNECTEURS APPROPRIÉS (NON FOURNIS).

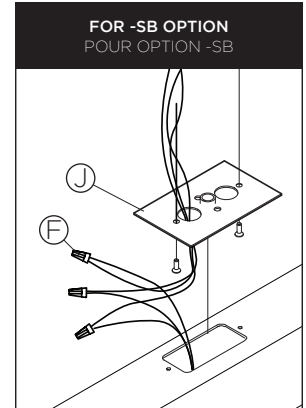

4 • INSTALL SWITCH BOX COVER (J) TO SWITCH BOX. MAKE ELECTRICAL CONNECTIONS USING APPROPRIATE WIRE NUTS (F) (NOT SUPPLIED).

INSTALLER LA PLAQUE D'INTERRUPTEUR (J) À LA BOÎTE DE CONNEXION. FAIRE LES CONNEXIONS ÉLECTRIQUES (F) À L'AIDE DE CONNECTEURS APPROPRIÉS (NON FOURNIS).

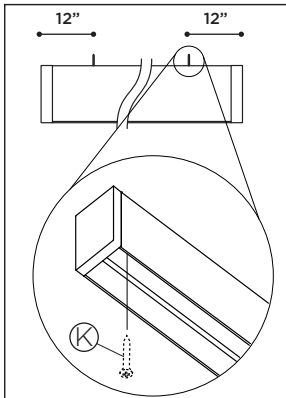

5 • SCREW FIXTURE TO CEILING WITH SCREWS AND WASHERS (K) (NOT PROVIDED).

VISSER LE LUMINAIRE AU PLAFOND AVEC LES VIS ET RONDELLE (K) (NON FOURNIS).

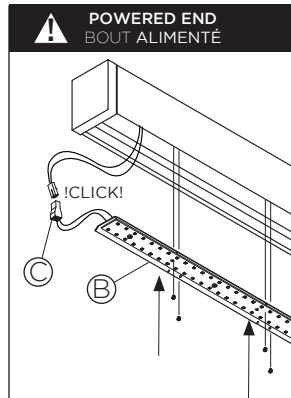

6 • MAKE ELECTRICAL CONNECTION BETWEEN DRIVER AND THE FIRST REFLECTOR (B). USING PROVIDED CONNECTORS (C). THEN SCREW THE REFLECTOR TO THE FIXTURE USING PROVIDED SCREWS (N)

EFFECTUER LE BRANCHEMENT ÉLECTRIQUE ENTRE LE PILOTE ET LE PREMIER RÉFLECTEUR (M), À L'AIDE DES CONNECTEURS FOURNIS (L). PUIS, VISSER LE RÉFLECTEUR À LA STRUCTURE, À L'AIDE DES VIS FOURNIS (N)

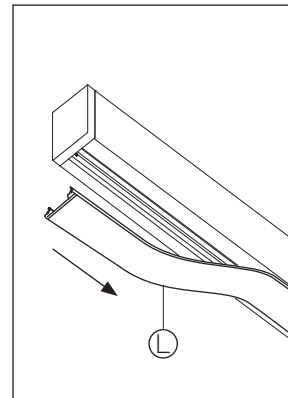

7 • PUSH ONE LENS END AGAINST EDGE OF ENDCAP (Q), AND INSERT INTO PLACE. PROGRESSIVELY CLIP IN THE WHOLE LENS, WORKING TOWARDS OTHER ENDCAP.

APPUYER UNE EXTRÉMITÉ DE LA LENTILLE CONTRE UN DES EMBOUTS (Q), ET L'INSÉRER EN PLACE. CLIPSER PROGRESSIVEMENT LE RESTE DE LA LENTILLE, EN TRAVAILLANT DE LONG DE L'APPAREIL ET VERS L'AUTRE EMBOUT.



RISK OF FIRE: This product must be installed in accordance with the applicable installation code by a person familiar with the construction and operation of the product and the hazards involved. • RISQUE D'INCENDIE: Ce produit doit être installé selon le code d'installation pertinent, par une personne qui connaît le produit et son fonctionnement ainsi que les risques inhérents.

