

Max Surface

C95 INSTALLATION GUIDE • C95 GUIDE D'INSTALLATION

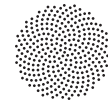

ARANCIA



WARNING: Make sure circuit breaker is OFF until installation is complete. Connect LED load to driver BEFORE supplying power to driver. Failure to do so may damage LEDs.
ATTENTION: Mettre le disjoncteur à OFF jusqu'à installation complète. Brancher les DELs au pilote AVANT d'alimenter celui-ci. Le non-respect de cette précaution peut endommager les DELs.

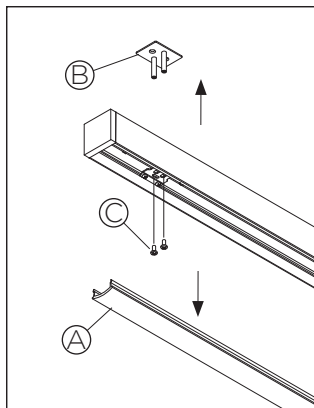

- 1 • TAKE OFF LENS (A). DISASSEMBLE MOUNTING BRACKET (B) BY UNSCREWING PROVIDED SCREWS (C)**

ENLEVER LA LENTILLE (A). DÉSASSEMBLER LE RÉFLECTEUR (B) EN LE DÉVISSANT ET EN DÉCONNECTANT LES CONNECTEURS ÉLECTRIQUES (C). DÉVISSER LA PLAQUE DE MONTAGE (D).

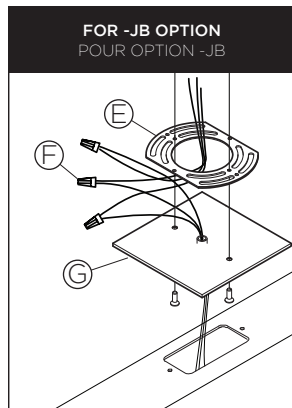

- 2 • INSTALL UNIVERSAL MOUNTING BRACKET (E) TO JUNCTION BOX. MAKE ELECTRICAL CONNECTIONS USING APPROPRIATE WIRE NUTS (F) (NOT SUPPLIED). SCREW CANOPY (G) TO UNIVERSAL MOUNTING BRACKET.**

INSTALLER LA PLAQUE DE MONTAGE UNIVERSELLE (E) À LA BOÎTE DE CONNEXION. FAIRE LES CONNEXIONS ÉLECTRIQUES (F) À L'AIDE DE CONNECTEURS APPROPRIÉS (NON FOURNIS) VISSER LE PAVILLON EN PLACE (G).

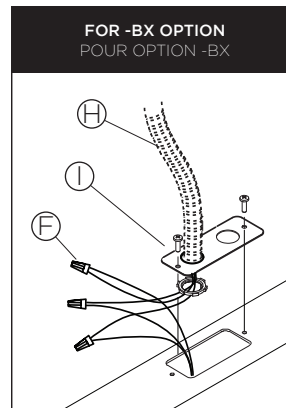

- 3 • INSTALL BX CABLE (H) TO MOUNTING BRACKET (I). MAKE ELECTRICAL CONNECTIONS USING APPROPRIATE WIRE NUTS (F) (NOT SUPPLIED).**

INSTALLER LE CÂBLE BLINDÉ (H) À LA PLAQUE DE MONTAGE (I). FAIRE LES CONNEXIONS ÉLECTRIQUES (F) À L'AIDE DE CONNECTEURS APPROPRIÉS (NON FOURNIS).

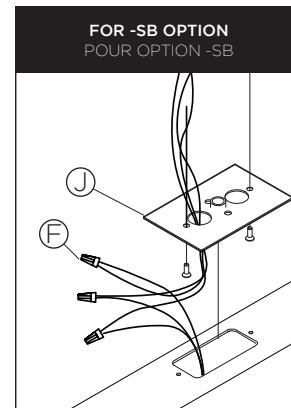

- 4 • INSTALL SWITCH BOX COVER (J) TO SWITCH BOX. MAKE ELECTRICAL CONNECTIONS USING APPROPRIATE WIRE NUTS (F) (NOT SUPPLIED).**

INSTALLER LA PLAQUE D'INTERRUPTEUR (J) À LA BOÎTE DE CONNEXION. FAIRE LES CONNEXIONS ÉLECTRIQUES (F) À L'AIDE DE CONNECTEURS APPROPRIÉS (NON FOURNIS).

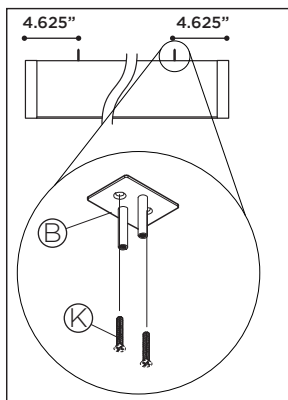

- 5 • SCREW MOUNTING PLATE (B) TO CEILING WITH SCREWS (K) (NOT PROVIDED).**

VISSER LE PLAGE DE MONTAGE (B) AU PLAFOND AVEC LES VIS (K) (NON FOURNIS).

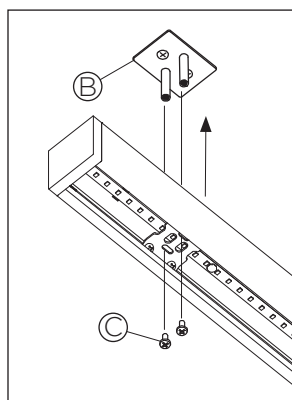

- 6 • INSERT FIXTURE ONTO MOUNTING BRACKET (B) AND SCREW SCREW IN PLACE USING PROVIDED SCREWS (C)**

VISSER LE LUMINAIRE AUX PLAQUES DE MONTAGES (B) ET FIXER EN PLACE À L'AIDE DES VIS FOURNIS (C)

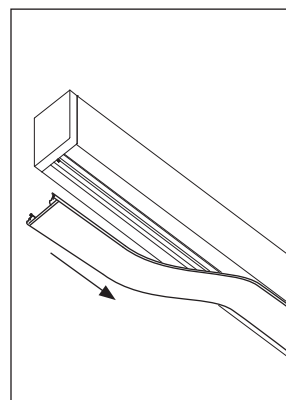

- 7 • PUSH ONE LENS END AGAINST EDGE OF ENDCAP, AND INSERT INTO PLACE. PROGRESSIVELY CLIP IN THE WHOLE LENS, WORKING TOWARDS OTHER ENDCAP.**

APPUYER UNE EXTRÉMITÉ DE LA LENTILLE CONTRE UN DES EMBOUTS, ET L'INSÉRER EN PLACE. CLIPSER PROGRESSIVEMENT LE RESTE DE LA LENTILLE, EN TRAVAILLANT DE LONG DE L'APPAREIL ET VERS L'AUTRE EMBOUT.



RISK OF FIRE: This product must be installed in accordance with the applicable installation code by a person familiar with the construction and operation of the product and the hazards involved. • RISQUE D'INCENDIE: Ce produit doit être installé selon le code d'installation pertinent, par une personne qui connaît le produit et son fonctionnement ainsi que les risques inhérents.