

AXL

C907 INSTALLATION GUIDE • C907 GUIDE D'INSTALLATION

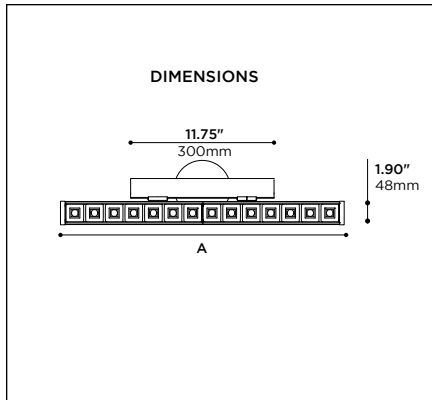

WARNING: Make sure circuit breaker is OFF until installation is complete. Connect LED load to driver BEFORE supplying power to driver. Failure to do so may damage LEDs.
ATTENTION : Mettre le disjoncteur à OFF jusqu'à installation complète. Brancher les DELs au pilote AVANT d'alimenter celui-ci. Le non-respect de cette précaution peut endommager les DELs.



A	11.75" 300mm	22.75" 578mm
----------	-----------------	-----------------

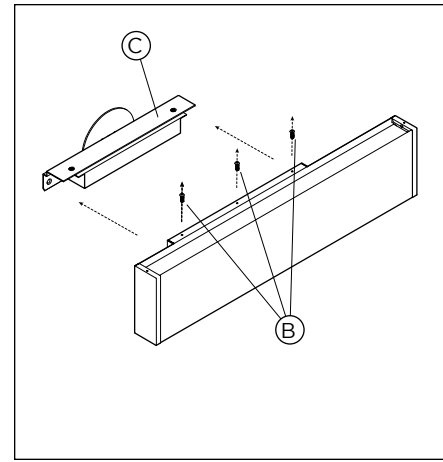
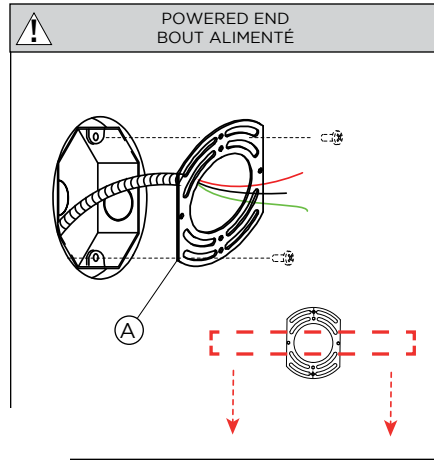

1 • LOCATE POSITION OF THE FIXTURE. THE J-BOX IS ALIGNED WITH THE CENTER OF THE FIXTURE. THE BX ENTRIES ARE AT THE EXTREMITIES OF THE CANOPY

POSITIONNER LE LUMINAIRE. LA BOÎTE DE JONCTION EST AU CENTRE DU LUMINAIRE. LES ENTRÉES DE BX SONT DE CHAQUE CÔTÉ DU PAVILLON

2 • ATTACH THE UNIVERSAL PLATE (A) TO THE JUNCTION BOX. (SCREWS NOT INCLUDED). * NOTE THAT THE ORIENTATION OF THE FIXTURE WILL BE DEFINED PERPENDICULAR TO THE ORIENTATION OF THE UNIVERSAL PLATE (SEE DIAGRAM).**

FIXER LA PLAQUE UNIVERSELLE (A) À LA BOÎTE DE JONCTION. (VIS NON INCLUSES).

*** PRENDRE NOTE QUE L'ORIENTATION DU LUMINAIRE SERA DÉFINI DE MANIÈRE PERPENDICULAIRE À L'ORIENTATION DE LA PLAQUE UNIVERSELLE (VOIR SCHÉMA).

3 • LOOSEN SCREWS ON THE SIDE (B) AND SEPARATE CANOPY MOUNTING PLATE (C)

DESSERRER LES VIS (B) ET SÉPARER LA PLAQUE DE MONTAGE DU PAVILLON (C)

FOR JUNCTION BOX OPTION • POUR OPTION BOÎTE DE JONCTION

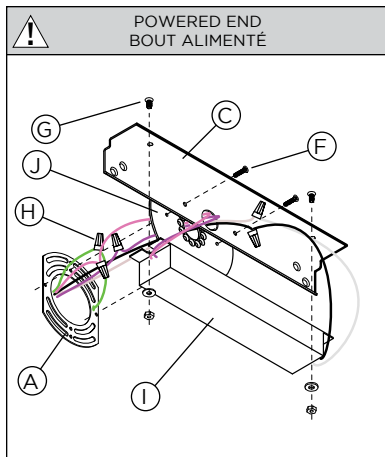

5 • UNSCREW THE 2 SCREWS (G) TO DETACH THE DRIVER AND MAKE THE ELECTRICAL CONNECTIONS WITH THE APPROPRIATE CONNECTORS (NOT PROVIDED) (H). ATTACH THE MOUNTING PLATE (C) AND THE FINISHING PLATE (J) TO THE JUNCTION BOX (A) USING THE PROVIDED SCREWS (F).

DÉVISSER LES 2 VIS (G) POUR DÉTACHER LE CONTRÔLEUR ET FAIRE LES CONNEXIONS ÉLECTRIQUES AVEC LES CONNECTEURS APPROPRIÉS (NON FOURNIS) (H). FIXER LA PLAQUE DE MONTAGE (C) ET LA PLAQUE DE FINITION (J) À LA BOÎTE DE JONCTION (A) AU MOYEN DES VIS FOURNIES (F).

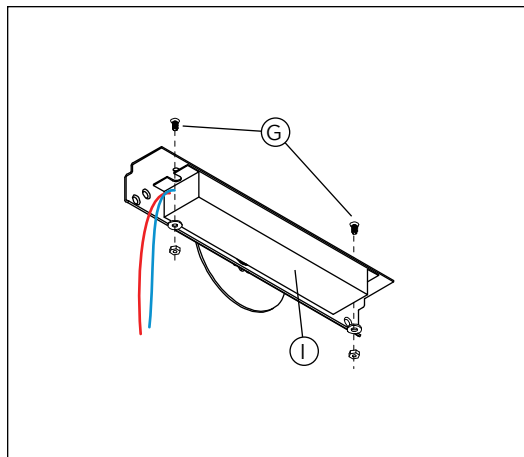

6 • PUT THE DRIVER (I) BACK IN PLACE BY REATTACHING THE SCREWS AND NUTS (G).

REMETTRE LE CONTRÔLEUR (I) EN PLACE EN REMETTANT LES VIS ET ÉCROUS (G).

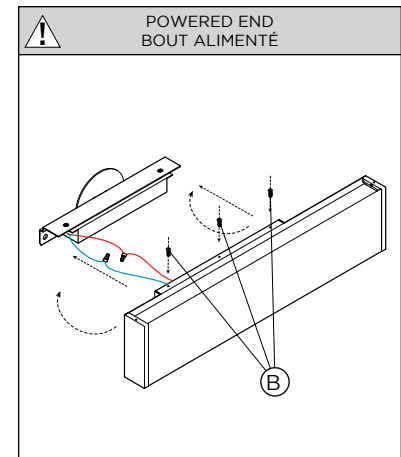

5 • MAKE THE CONNECTIONS BETWEEN THE DRIVER AND THE FIXTURE, THEN INSERT THE LUMINAIRE HOUSING ONTO ITS MOUNTING PLATE, STARTING WITH THE FOLDED SIDE OF THE HOUSING. ASSEMBLE THE 3 SCREWS (B) TO SECURE THE ASSEMBLY.

FAIRE LES CONNEXIONS ENTRE LE CONTRÔLEUR ET LA FIXTURE PUIS INSÉRER LE BOÎTIER DU LUMINAIRE À SA PLAQUE DE MONTAGE EN COMMENÇANT PAR LE CÔTÉ REPLIÉ DU BOÎTIÉ. ASSEMBLER LES 3 VIS (B) POUR SÉCURISER L'ASSEMBLAGE.



RISK OF FIRE: This product must be installed in accordance with the applicable installation code by a person familiar with the construction and operation of the product and the hazards involved. • RISQUE D'INCENDIE: Ce produit doit être installé selon le code d'installation pertinent, par une personne qui connaît le produit et son fonctionnement ainsi que les risques inhérents.