

PF99X

PF99X INSTALLATION GUIDE • PF99X GUIDE D'INSTALLATION



WARNING: Make sure circuit breaker is OFF until installation is complete. Connect LED load to driver BEFORE supplying power to driver. Failure to do so may damage LEDs.
ATTENTION : Mettre le disjoncteur à OFF jusqu'à installation complète. Brancher les DELs au pilote AVANT d'alimenter celui-ci. Le non-respect de cette précaution peut endommager les DELs.

R2 CANOPY (REMOTE DRIVER) • PAVILLON R2 (PILOTE À DISTANCE)

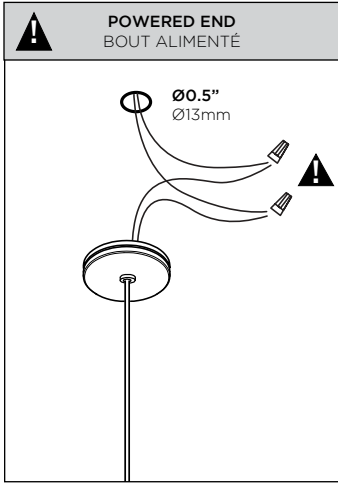

1 • CUT A Ø0.5" HOLE AND MAKE ELECTRICAL CONNECTIONS USING APPROPRIATE WIRE NUTS (WIRE NUTS NOT SUPPLIED).

FAIRE UN TROU DE Ø13mm ET FAIRE LES CONNEXIONS ÉLECTRIQUES À L'AIDE DES CONNECTEURS APPROPRIÉS (CONNECTEURS NON FOURNIS).

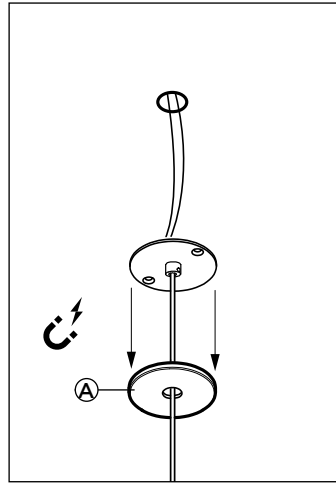

2 • DETACH THE MAGNETIC BOTTOM PART OF THE CANOPY (A) BY PULLING DOWN ON IT.

DÉTACHER LA PARTIE INFÉRIEURE MAGNÉTIQUE DU PAVILLON (A) EN TIRANT VERS LE BAS.

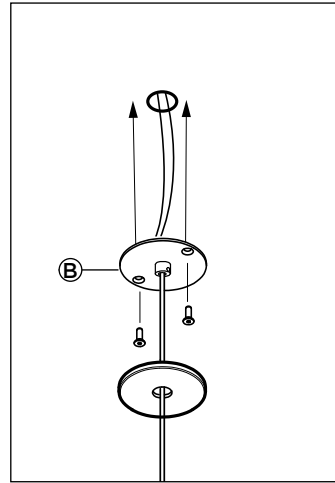

3 • SCREW THE CANOPY (B) IN PLACE USING APPROPRIATE FASTENER (NOT SUPPLIED).

VISER LE PAVILLON (B) EN PLACE À L'AIDE DES VIS APPROPRIÉES (NON FOURNIES).

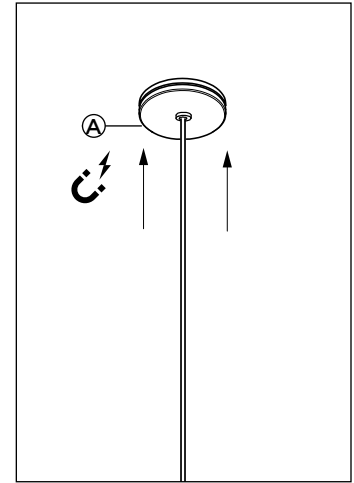

4 • REATTACH THE BOTTOM PART OF CANOPY (A).

REPLACER LA PARTIE INFÉRIEURE MAGNÉTIQUE DU PAVILLON (A)

R4 CANOPY (REMOTE DRIVER) • PAVILLON R4 (PILOTE À DISTANCE)

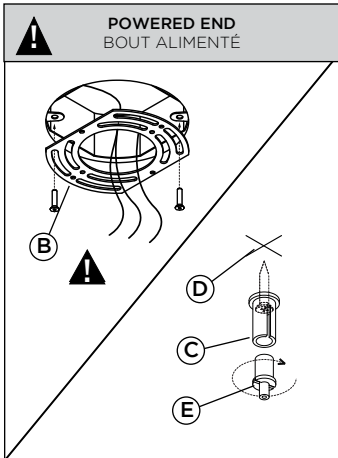

1 • MOUNT UNIVERSAL PLATE (B) TO J-BOX. (SCREWS NOT SUPPLIED) MOUNT SUSPENSION SOCKETS (C) TO MARKED POSITIONS ON SURFACE (D) (USING APPROPRIATE ANCHORS, NOT SUPPLIED) AND SCREW GRIPPERS IN (E).

FIXER LA PLAQUE UNIVERSELLE (B) À LA BOÎTE DE JONCTION. (VIS NON INCLUSES) INSTALLER LES DOUILLES DE SUSPENSION (C) AUX POSITIONS MARQUÉES AU PLAFOND (D) (AVEC ANCRAGE APPROPRIÉ, NON FOURNI) ET Y VISSER LES SERRE-CÂBLES (E).

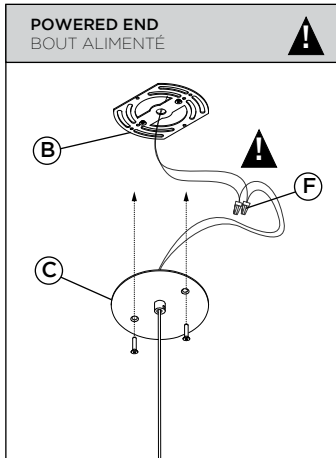

2 • MAKE ELECTRICAL CONNECTIONS WITH WIRE NUTS (F) (NOT SUPPLIED). SCREW THE CANOPY MOUNTING PLATE (C) ONTO UNIVERSAL PLATE (B).

FAIRE LES CONNEXIONS ÉLECTRIQUES À L'AIDE DES CONNECTEURS DE FILS (F) (NON FOURNIS). VISSER LA PLAQUE DE MONTAGE (C) DANS LA PLAQUE UNIVERSELLE (B) À L'AIDE DES VIS.

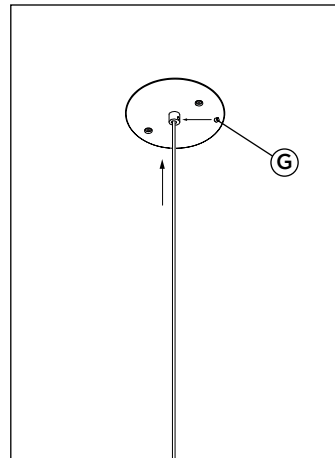

3 • ADJUST CABLE LENGTH AND TIGHTEN SET SCREW (G).

AJUSTER LA LONGUEUR DU CÂBLE ET SERRER LA VIS (G).

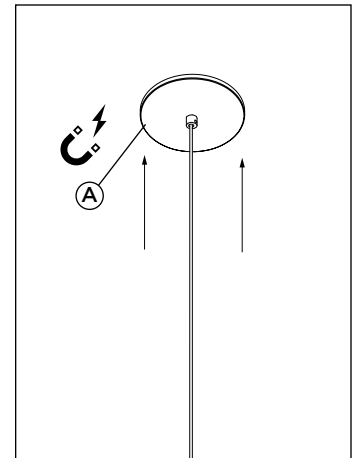

4 • PLACE THE MAGNETIC COVER (A) BACK ON THE MOUNTING PLATE.

REASSEMBLER LE COUVERT MAGNÉTIQUE (A) À LA PLAQUE DE MONTAGE.



RISK OF FIRE : This product must be installed in accordance with the applicable installation code by a person familiar with the construction and operation of the product and the hazards involved. • RISQUE D'INCENDIE : Ce produit doit être installé selon le code d'installation pertinent, par une personne qui connaît le produit et son fonctionnement ainsi que les risques inhérents.



PF99X

PF99X INSTALLATION GUIDE • PF99X GUIDE D'INSTALLATION



WARNING: Make sure circuit breaker is OFF until installation is complete. Connect LED load to driver BEFORE supplying power to driver. Failure to do so may damage LEDs.
ATTENTION : Mettre le disjoncteur à OFF jusqu'à installation complète. Brancher les DELs au pilote AVANT d'alimenter celui-ci. Le non-respect de cette précaution peut endommager les DELs.

S11 CANOPY • PAVILLON S11

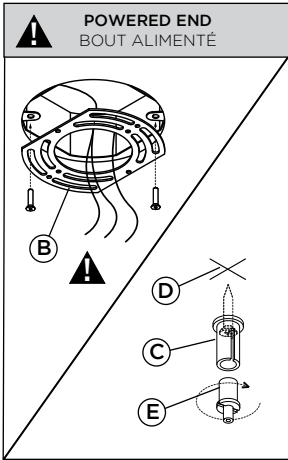

1• MOUNT UNIVERSAL PLATE (B) TO J-BOX. (SCREWS NOT SUPPLIED) MOUNT SUSPENSION SOCKETS (C) TO MARKED POSITIONS ON SURFACE (D) (USING APPROPRIATE ANCHORS, NOT SUPPLIED) AND SCREW GRIPPERS IN (E).
FIXER LA PLAQUE UNIVERSELLE (B) À LA BOÎTE DE JONCTION. (VIS NON INCLUSES) INSTALLER LES DOUILLES DE SUSPENSION (C) AUX POSITIONS MARQUÉES AU PLAFOND (D) (AVEC ANCRAGE APPROPRIÉ, NON FOURNI) ET Y VISSER LES SERRE-CÂBLES (E).

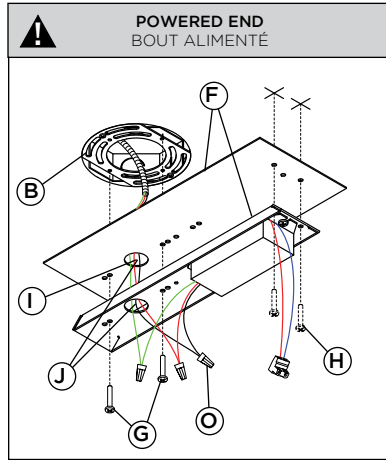

2• PULL J-BOX WIRES (I) OUT THROUGH OPENINGS (J) IN CANOPY MOUNTING PLATES. FASTEN CANOPY MOUNTING PLATES (F) TO UNIVERSAL PLATE (B) USING PROVIDED SCREWS (G). SECURE INTO PLACE (H) (USING SCREW AND ANCHOR, NOT SUPPLIED). MAKE ELECTRICAL CONNECTIONS WITH PROPER CONNECTORS (NOT PROVIDED) (O).
SORTIR LES FILS (I) DE LA BOÎTE DE JONCTION VIA LES OUVERTURES (J) DES PLAQUES DE MONTAGE DU PAVILLON. FIXER LES PLAQUES DE MONTAGE DU PAVILLON (F) À LA PLAQUE UNIVERSELLE (B) AU MOYEN DES VIS FOURNIES (G). SÉCURISER EN POSITION (H) (AVEC VIS ET ANCRAGE, NON FOURNIS). FAIRE LES CONNEXIONS ÉLECTRIQUES AVEC LES CONNECTEURS APPROPRIÉS (NON FOURNIS) (O).

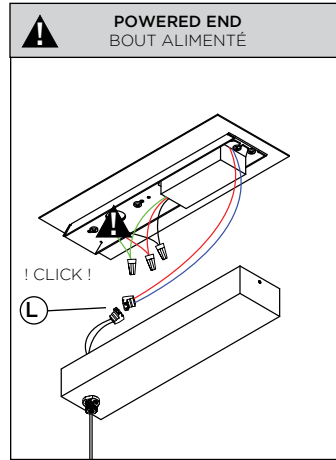

3• MAKE ELECTRICAL CONNECTION BETWEEN DRIVER AND FIXTURE'S CABLE, USING PROVIDED CONNECTORS (L).
EFFECTUER LE BRANCHEMENT ÉLECTRIQUE ENTRE LE PILOTE ET LE CÂBLE DU LUMINAIRE, À L'AIDE DES CONNECTEURS FOURNIS (L).

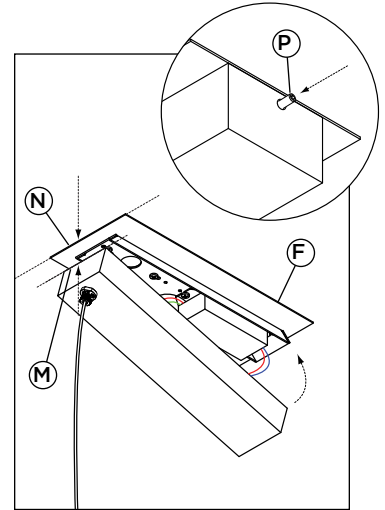

4• ALIGN CLOSED END OF FIXTURE (M) TO MOUNTING PLATE'S END EDGE (N). TUCK IN EXCESS WIRE AND CLOSE ASSEMBLY PUSHING AGAINST MOUNTING PLATE (F). TIGHTEN PROVIDED SET SCREW (P) TO SECURE CANOPY.
ALIGNER L'EXTRÉMITÉ FERMÉE DU BOÎTIER (M) AVEC LE BORD (N) DE LA PLAQUE DE MONTAGE. RAMENER L'EXCÉDENT DE FIL DANS LE BOÎTIER TOUT EN REFERMANT L'ASSEMBLAGE JUSQU'À LA PLAQUE DE MONTAGE (F). SERRER LA VISSE D'AJUSTEMENT (P) FOURNIE POUR SÉCURISER LE PAVILLON.

S13 CANOPY • PAVILLON S13

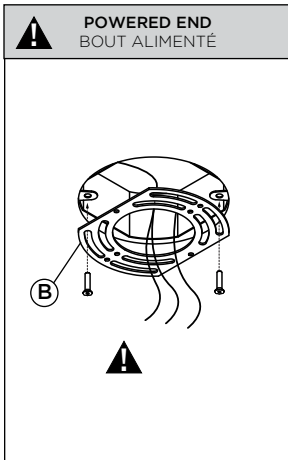

1• MOUNT UNIVERSAL PLATE (B) TO J-BOX. (SCREWS NOT SUPPLIED) FIXER LA PLAQUE UNIVERSELLE (B) À LA BOÎTE DE JONCTION. (VIS NON INCLUSES)

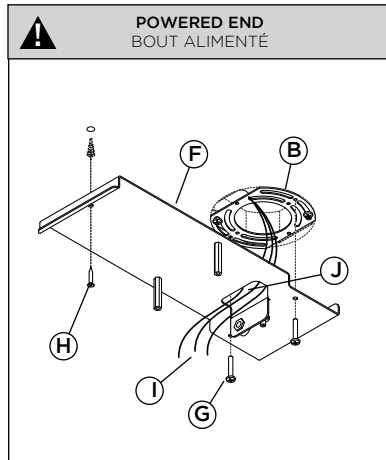

2• FASTEN CANOPY MOUNTING PLATE (F) TO UNIVERSAL PLATE (B) USING PROVIDED SCREWS (G). SECURE INTO PLACE (H) (USING APPROPRIATE SCREW AND ANCHOR, NOT SUPPLIED). PULL J-BOX WIRES (I) OUT THROUGH OPENING (J) IN CANOPY MOUNTING PLATE.
FIXER LA PLAQUE DE MONTAGE DU PAVILLON (F) À LA PLAQUE UNIVERSELLE (B) AU MOYEN DES VIS FOURNIES (G). SÉCURISER EN POSITION (H) (AVEC VIS ET ANCRAGE APPROPRIÉ, NON FOURNIS). SORTIR LES FILS (I) DE LA BOÎTE DE JONCTION VIA L'OUVERTURE (J) DE LA PLAQUE DE MONTAGE DU PAVILLON.

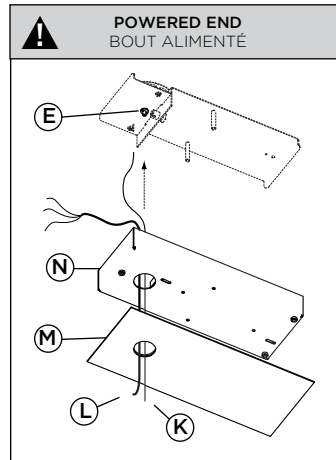

3• PASS BOTH ELECTRICAL CABLE (L) AND STEEL CABLE (K) THROUGH COSMETIC PLATE (M) AND CANOPY (N) HOLES. SUSPEND FIXTURE HORIZONTALLY BY INSERTING STEEL CABLE (K) IN CANOPY GRIPPER (E).
PASSER LE CÂBLE ÉLECTRIQUE (L) ET LE CÂBLE D'ACIER (K) À TRAVERS LES TROUS DE LA PLAQUE DE FINITION (M) ET DU PAVILLON (N). SUSPENDRE À L'HORIZONTALE EN INSÉRANT LE CÂBLE D'ACIER (K) DANS LE SERRE-CÂBLE (E) DU PAVILLON.

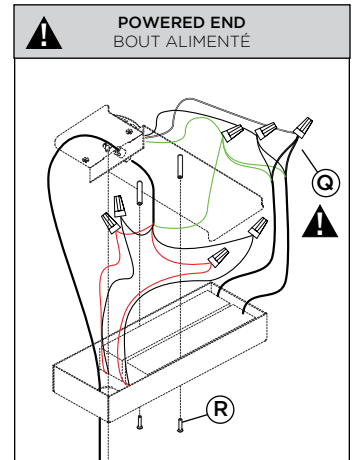

4• MAKE ELECTRICAL CONNECTIONS USING APPROPRIATE WIRE NUTS (Q) (NOT SUPPLIED). OBSERVE CAUTION REGARDING POLARITY. TUCK IN EXCESS WIRE AND WIRENUTS IN THE JUNCTION BOX AND/OR ALONG LED DRIVER. CLOSE CANOPY AND TIGHTEN SCREWS (R).
EFFECTUER LE BRANCHEMENT ÉLECTRIQUE À L'AIDE DE CONNECTEURS APPROPRIÉS (Q) (NON FOURNIS). REPOUSSER L'EXCÉDENT DE CÂBLE DANS LA BOÎTE DE JONCTION OU LE LONG DU PILOTE. REFERMER LE PAVILLON ET SERRER LES VIS (R).



RISK OF FIRE : This product must be installed in accordance with the applicable installation code by a person familiar with the construction and operation of the product and the hazards involved. • RISQUE D'INCENDIE : Ce produit doit être installé selon le code d'installation pertinent, par une personne qui connaît le produit et son fonctionnement ainsi que les risques inhérents.



PF99X



PF99X INSTALLATION GUIDE • PF99X GUIDE D'INSTALLATION

WARNING: Make sure circuit breaker is OFF until installation is complete. Connect LED load to driver BEFORE supplying power to driver. Failure to do so may damage LEDs.
ATTENTION : Mettre le disjoncteur à OFF jusqu'à installation complète. Brancher les DELs au pilote AVANT d'alimenter celui-ci. Le non-respect de cette précaution peut endommager les DELs.

R7 CANOPY • PAVILLON R7

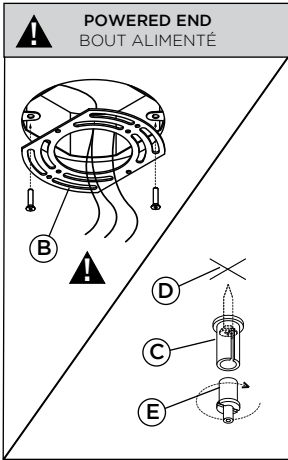

1 • MOUNT UNIVERSAL PLATE (B) TO J-BOX. (SCREWS NOT SUPPLIED) MOUNT SUSPENSION SOCKETS (C) TO MARKED POSITIONS ON SURFACE (D) (USING APPROPRIATE ANCHORS, NOT SUPPLIED) AND SCREW GRIPPERS IN (E).
 FIXER LA PLAQUE UNIVERSELLE (B) À LA BOÎTE DE JONCTION. (VIS NON INCLUSES) INSTALLER LES DOUILLES DE SUSPENSION (C) AUX POSITIONS MARQUÉES AU PLAFOND (D) (AVEC ANCRAGE APPROPRIÉ, NON FOURNI) ET Y VISSER LES SERRE-CÂBLES (E).

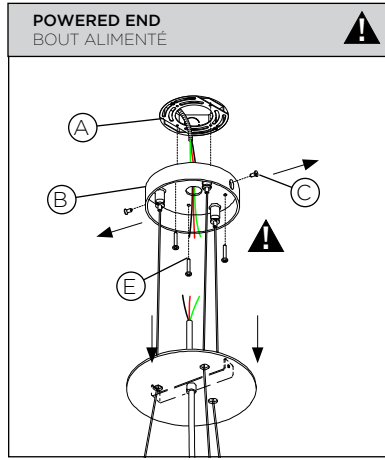

2 • DETACH CANOPY PLATE (D) BY UNSCREWING THE SIDE SCREWS (C) ON THE CANOPY FRAME (B). PULL PLATE DOWN (D). PULL J-BOX WIRES OUT THROUGH OPENINGS IN CANOPY FRAME (B). FASTEN CANOPY FRAME (B) TO THE UNIVERSAL PLATE (A) USING PROVIDED SCREWS (E).
 DÉTACHER LA PLAQUE DE MONTAGE DU PAVILLON (D) EN DÉVISSANT LES VIS SUR LE CÔTÉ DU PAVILLON (B). DESCENDRE LA PLAQUE (D). SORTIR LES FILS DE LA BOÎTE DE JONCTION VIA L'OUVERTURE DU BOÎTIER DU PAVILLON (B). FIXER LE BOÎTIER DU PAVILLON (B) À LA PLAQUE UNIVERSELLE (A) AU MOYEN DES VIS FOURNIES (E).

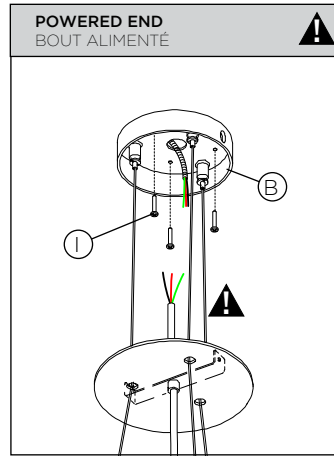

3 • USE APPROPRIATE SCREWS AND ANCHORS (I) (NOT PROVIDED) TO SECURE CANOPY FRAME (B) TO THE CEILING TAKING INTO ACCOUNT THE WEIGHT OF THE FIXTURE (SEE STEP 1).
 UTILISER DES VIS D'ANCRAGE (I) (NON FOURNIES) POUR FIXER LE PAVILLON (B) AU PLAFOND, EN TENANT COMPTE DU POIDS (VOIR ÉTAPE 1).

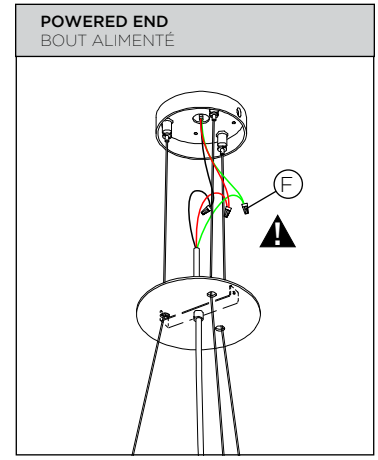

4 • MAKE ELECTRICAL CONNECTIONS WITH PROPER CONNECTORS (NOT PROVIDED) (F).
 FAIRE LES CONNEXIONS ÉLECTRIQUES AVEC LES CONNECTEURS APPROPRIÉS (NON FOURNIS) (F).

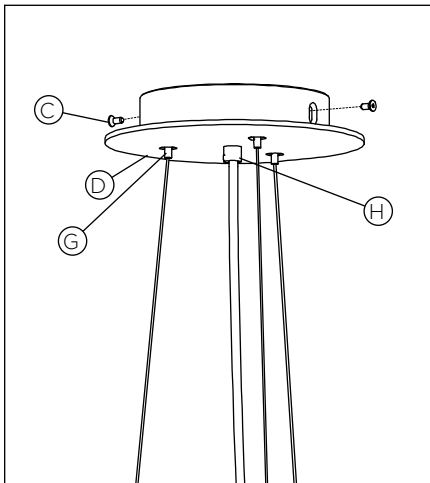

5 • PLACE BACK THE CANOPY PLATE (D) AND TIGHTEN PROVIDED SCREWS (C) ON THE SIDE TO SECURE CANOPY. ADJUST THE LUMINAIRE'S HEIGHT AS DESIRED USING THE GRIPPERS (G). ADJUST ELECTRICAL CABLE LENGTH USING THE STRAIN RELIEF (H).

REPLACER LA PLAQUE DE MONTAGE DU PAVILLON (D) EN VISSANT LES VIS (C) SUR LE CÔTÉ. AJUSTER LA HAUTEUR DU LUMINAIRE AVEC LES SERRE-FILS (G). AJUSTER LONGUEUR DU CÂBLES ÉLECTRIQUE EN AJUSTANT LE SERRE-FIL (H).

RISK OF FIRE : This product must be installed in accordance with the applicable installation code by a person familiar with the construction and operation of the product and the hazards involved. • RISQUE D'INCENDIE : Ce produit doit être installé selon le code d'installation pertinent, par une personne qui connaît le produit et son fonctionnement ainsi que les risques inhérents.



PF99X



PF99X INSTALLATION GUIDE • PF99X GUIDE D'INSTALLATION



WARNING: Make sure circuit breaker is OFF until installation is complete. Connect LED load to driver BEFORE supplying power to driver. Failure to do so may damage LEDs.
ATTENTION : Mettre le disjoncteur à OFF jusqu'à installation complète. Brancher les DELs au pilote AVANT d'alimenter celui-ci. Le non-respect de cette précaution peut endommager les DELs.

R7 CONDUIT CANOPY • PAVILLON R7 À CONDUITS

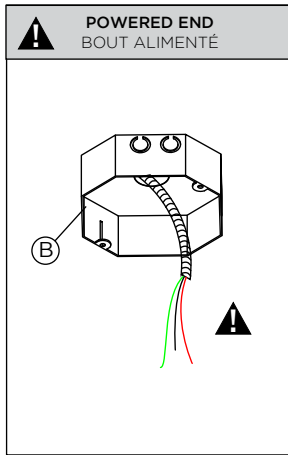

- 1 • POSITION FIXTURE. THE R7 CONDUIT CANOPY IS MEANT TO BE CENTERED ON A SURFACE MOUNTED JUNCTION BOX (B).

POSITIONNER LE LUMINAIRE. LE PAVILLON R7 À CONDUITS DOIT ÊTRE CENTRÉ SUR UNE BOÎTE DE JONCTION (B) INSTALLÉE EN SURFACE.

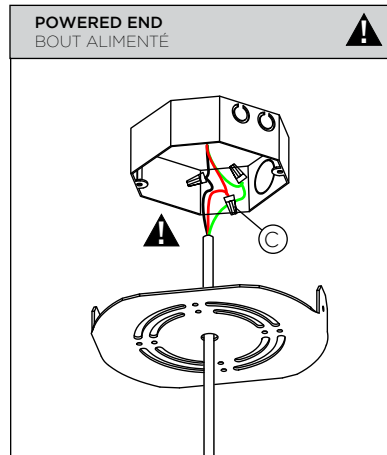

- 2 • MAKE ELECTRICAL CONNECTIONS WITH PROPER CONNECTORS (NOT PROVIDED) (C).

FAIRE LES CONNEXIONS ÉLECTRIQUES AVEC LES CONNECTEURS APPROPRIÉS (NON FOURNIS) (C).

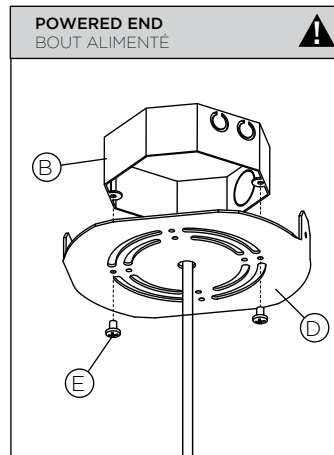

- 3 • INSTALL MOUNTING PLATE (D) ONTO JUNCTION BOX (B) USING PROVIDED SCREWS (E).

INSTALLER LA PLAQUE DE MONTAGE (D) SUR LA BOÎTE DE JONCTION (B) À L'AIDE DES VIS FOURNIES (E).

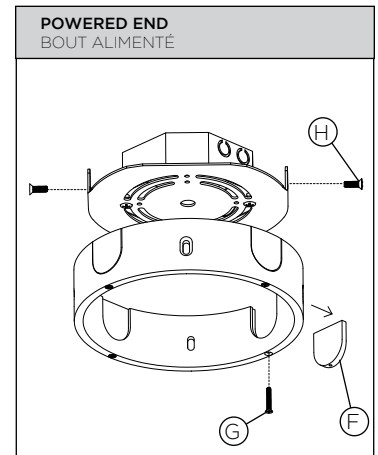

- 4 • REMOVE THE NUMBER OF DOORS (F) NEEDED FOR YOUR CONDUITS BY UNSCREWING SCREWS (G). THEN INSTALL CANOPY AND FIX IN PLACE USING SIDE SCREWS (H) (X2).

RETIRER LE NOMBRE DE PORTES (F) APPROPRIÉS POUR VOS CONDUITS EN RETIRANT LES VIS (G). ENSUITE INSTALLER LE PAVILLON ET FIXER EN PLACE À L'AIDE DES VIS DE CÔTÉ (H) (X2).

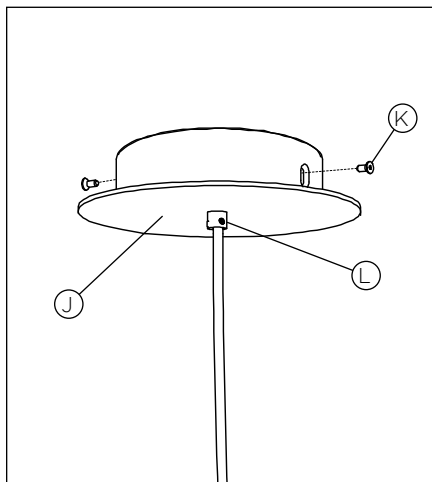

- 5 • INSTALL FINISH PLATE (J) AND FIX IN PLACE WITH SIDE SCREWS (K) (X2). ADJUST CABLE LENGTH AND TIGHTEN SET SCREW (L).

INSTALLER LA PLAQUE DE FINITION (J) ET FIXER EN PLACE À L'AIDE DES VIS DE CÔTÉ (K) (X2). AJUSTER LA LONGUEUR DU CÂBLE ET SERRER LA VIS DE PRESSION (L).



RISK OF FIRE : This product must be installed in accordance with the applicable installation code by a person familiar with the construction and operation of the product and the hazards involved. • RISQUE D'INCENDIE : Ce produit doit être installé selon le code d'installation pertinent, par une personne qui connaît le produit et son fonctionnement ainsi que les risques inhérents.



PF99X

PF99X INSTALLATION GUIDE • PF99X GUIDE D'INSTALLATION



WARNING: Make sure circuit breaker is OFF until installation is complete. Connect LED load to driver BEFORE supplying power to driver. Failure to do so may damage LEDs.
ATTENTION : Mettre le disjoncteur à OFF jusqu'à installation complète. Brancher les DELs au pilote AVANT d'alimenter celui-ci. Le non-respect de cette précaution peut endommager les DELs.

FR7 RECESSED CANOPY • PAVILLON ENCASTRÉ FR7

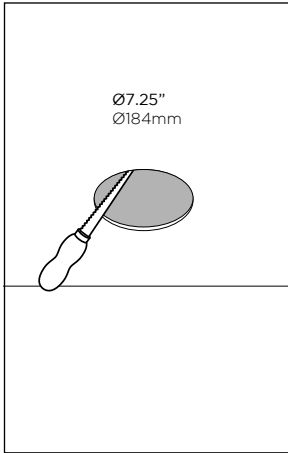

1 • DETERMINE THE LOCATION FOR INSTALLATION AND MAKE A 7.25\" (184MM) HOLE.
DÉTERMINER L'ENDROIT POUR L'INSTALLATION ET FAIRE UN CERCLE DE 7.25\" (184MM).

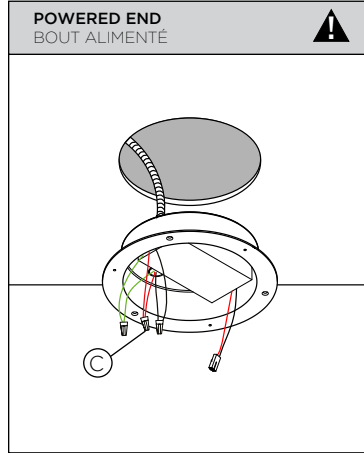

2 • PERFORM THE ELECTRICAL CONNECTIONS USING THE APPROPRIATE CONNECTORS (NOT INCLUDED) (C).
FAIRE LES CONNEXIONS ÉLECTRIQUES AVEC LES CONNECTEURS APPROPRIÉS (NON FOURNIS) (C).

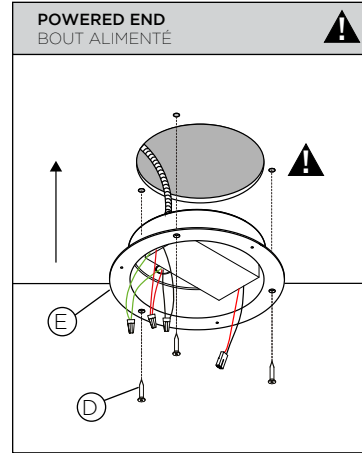

3 • DRILL HOLES AT THE PRE-MARKED LOCATIONS ON THE CEILING USING ANCHORS SUITABLE FOR THE SURFACE TYPE (NOT INCLUDED). SECURE THE CANOPY (E) FIRMLY TO THE CEILING AND VERIFY THAT THE SUPPORTING STRUCTURE CAN SAFELY AND RELIABLY BEAR THE TOTAL LOAD OF THE FIXTURES.

PERCER LES TROUS AUX EMPLACEMENTS PRÉALABLEMENT MARQUÉS AU PLAFOND EN UTILISANT DES ANCRAGES ADAPTÉS AU TYPE DE SURFACE (NON FOURNIS). FIXER SOLIDEMENT LE PAVILLON (E) AU PLAFOND ET VÉRIFIER QUE LA STRUCTURE DE SUPPORT EST CAPABLE DE SOUTENIR LA CHARGÉ TOTALE DES LUMINAIRES DE MANIÈRE SÉCURITAIRE ET DURABLE.

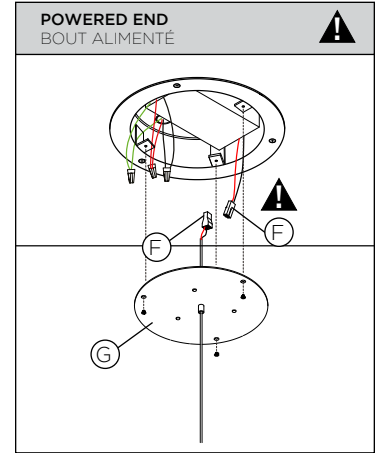

4 • MAKE THE ELECTRICAL CONNECTIONS USING APPROPRIATE CONNECTORS (F). ATTACH THE MOUNTING PLATE TO THE CANOPY USING THE PROVIDED SCREWS (G), ENSURING PROPER TIGHTENING TO GUARANTEE THE STABILITY OF THE ASSEMBLY.

RÉALISER LES CONNEXIONS ÉLECTRIQUES À L'AIDE DE CONNECTEURS APPROPRIÉS (F). FIXER LA PLAQUE DE MONTAGE AU PAVILLON À L'AIDE DES VIS FOURNIES (G), EN S'ASSURANT D'UN SERRAGE ADÉQUAT POUR GARANTIR LA STABILITÉ DE L'ENSEMBLE.

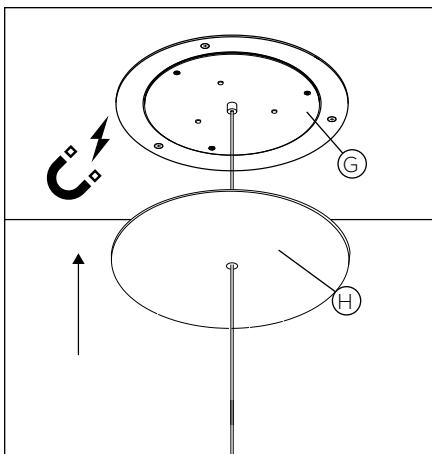

5 • REATTACH THE MAGNETIC COVER (H) TO THE MOUNTING PLATE (G), ENSURING PROPER ALIGNMENT AND SECURE ATTACHMENT.
RÉASSEMBLER LE COUVERCLE MAGNÉTIQUE (H) SUR LA PLAQUE DE MONTAGE (G) EN S'ASSURANT QU'IL EST CORRECTEMENT ALIGNÉ ET BIEN FIXÉ.

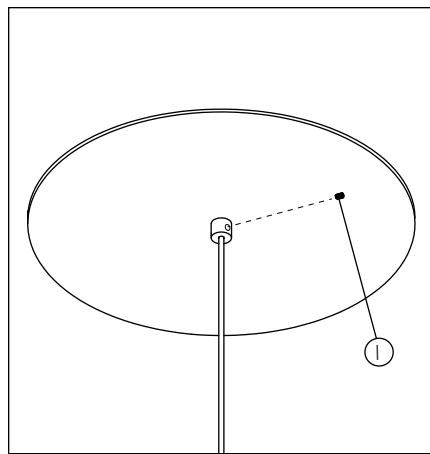

6 • TIGHTEN THE SCREW (I) TO SECURE THE CABLE. AFTER COMPLETING THE INSTALLATION, DOUBLE-CHECK THAT ALL COMPONENTS ARE PROPERLY INSTALLED, FUNCTIONING CORRECTLY, AND THAT THE ASSEMBLY IS STABLE AND CAPABLE OF SUPPORTING THE WEIGHT OF THE LAMPS.

SERRER LA VIS (I) POUR FIXER LE CÂBLE. UNE FOIS L'INSTALLATION TERMINÉE, VÉRIFIER DE NOUVEAU QUE TOUS LES COMPOSANTS SONT CORRECTEMENT INSTALLÉS, FONCTIONNENT NORMALEMENT, ET QUE L'ENSEMBLE EST STABLE ET CAPABLE DE SOUTENIR LE POIDS DES LAMPES.



RISK OF FIRE : This product must be installed in accordance with the applicable installation code by a person familiar with the construction and operation of the product and the hazards involved. • RISQUE D'INCENDIE : Ce produit doit être installé selon le code d'installation pertinent, par une personne qui connaît le produit et son fonctionnement ainsi que les risques inhérents.



PF99X



PF99X INSTALLATION GUIDE • PF99X GUIDE D'INSTALLATION



WARNING: Make sure circuit breaker is OFF until installation is complete. Connect LED load to driver BEFORE supplying power to driver. Failure to do so may damage LEDs.
ATTENTION : Mettre le disjoncteur à OFF jusqu'à installation complète. Brancher les DELs au pilote AVANT d'alimenter celui-ci. Le non-respect de cette précaution peut endommager les DELs.

S14 BX CANOPY • PAVILLON S14 AVEC ENTRÉE BX

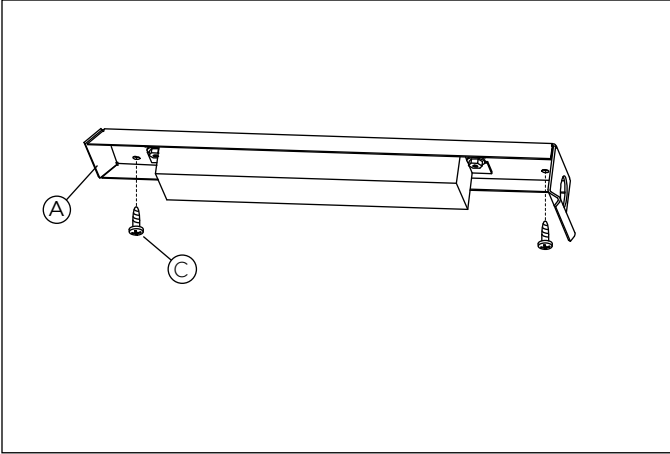

- 1 • INSTALL MOUNTING PLATE (A) TO CEILING USING SCREWS (C) NOT SUPPLIED.
INSTALLER LA PLAQUE DE MONTAGE (A) AU PLAFOND EN UTILISANT DES VIS (C) ET ANCRAGES NON FOURNIS.

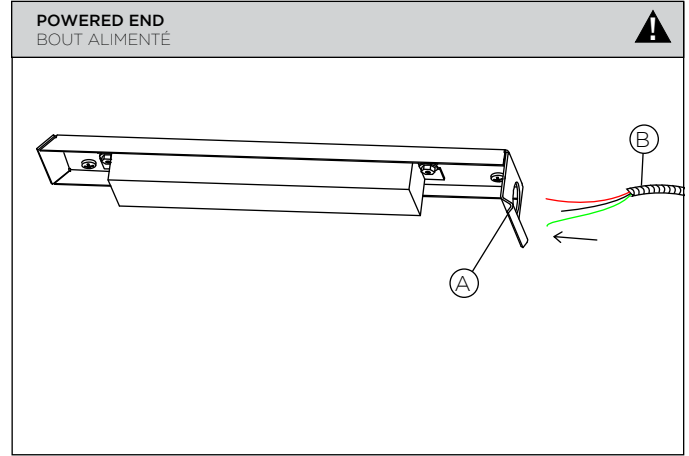

- 2 • INSTALL BX CABLE (B) WITH APPROPRIATE CONNECTORS (NOT SUPPLIED) ON THE SIDE OF MOUNTING PLATE (A).
INSTALLER LE CÂBLE BX (B) À L'AIDE DE CONNECTEUR APPROPRIÉ (NON FOURNIS) SUR LE CÔTÉ DE LA PLAQUE DE MONTAGE (A).

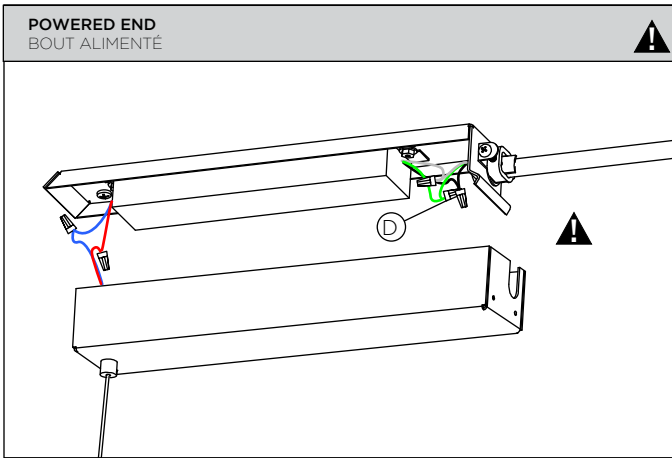

- 3 • MAKE ELECTRICAL CONNECTIONS WITH PROPER CONNECTORS (NOT PROVIDED) (D).
FAIRE LES CONNECTIONS ÉLECTRIQUES AVEC LES CONNECTEURS APPROPRIÉS (NON FOURNIS) (D).

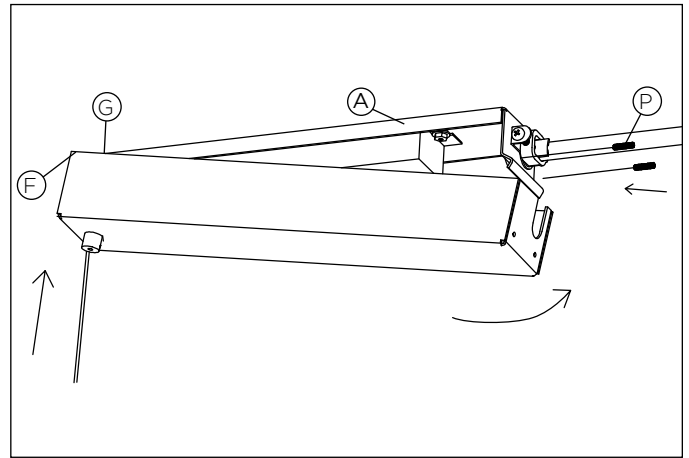

- 4 • ALIGN CLOSED END OF COVER (F) TO MOUNTING PLATE'S END EDGE (G). TUCK IN EXCESS WIRE AND CLOSE ASSEMBLY PUSHING AGAINST MOUNTING PLATE (A). TIGHTEN PROVIDED SET SCREWS (P) TO SECURE CANOPY.
ALIGNER L'EXTRÉMITÉ FERMÉE DU BOÎTIER (F) AVEC LE BORD (G) DE LA PLAQUE DE MONTAGE. RAMENER L'EXCÉDENT DE FIL DANS LE BOÎTIER TOUT EN REFERMANT L'ASSEMBLAGE JUSQU'À LA PLAQUE DE MONTAGE (A). SERRER LES VIS D'AJUSTEMENT (P) FOURNIES POUR SÉCURISER LE PAVILLON.



RISK OF FIRE : This product must be installed in accordance with the applicable installation code by a person familiar with the construction and operation of the product and the hazards involved. • RISQUE D'INCENDIE : Ce produit doit être installé selon le code d'installation pertinent, par une personne qui connaît le produit et son fonctionnement ainsi que les risques inhérents.

PF99X



PF99X ELECTRIC DIAGRAM • PF99X SCHÉMA DE CONNEXION



WARNING: Make sure circuit breaker is OFF until installation is complete. Connect LED load to driver BEFORE supplying power to driver. Failure to do so may damage LEDs.
ATTENTION : Mettre le disjoncteur à OFF jusqu'à installation complète. Brancher les DELs au pilote AVANT d'alimenter celui-ci. Le non-respect de cette précaution peut endommager les DELs.

ELECTRIC CONNECTION DIAGRAM • SCHÉMA DE CONNEXION ÉLECTRIQUE

**1 CIRCUIT
0-10V + TRIAC**

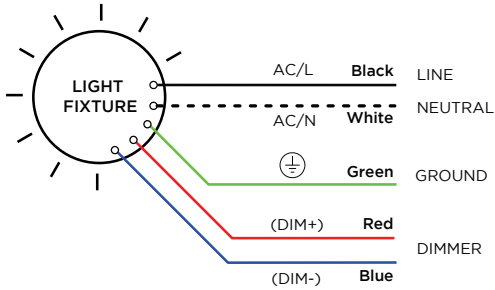

**2 CIRCUITS
TRIAC DIMMING**

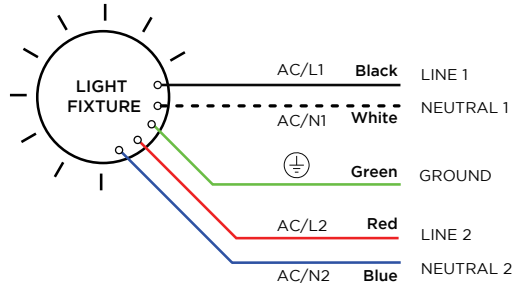

**2 CIRCUITS
0-10V**

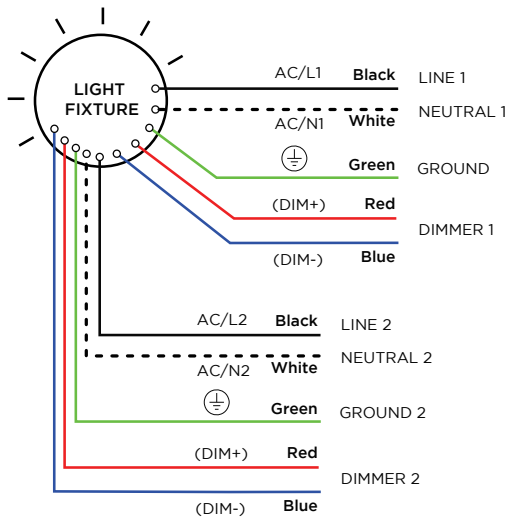

**REMOTE DRIVER
PILOTE À DISTANCE**

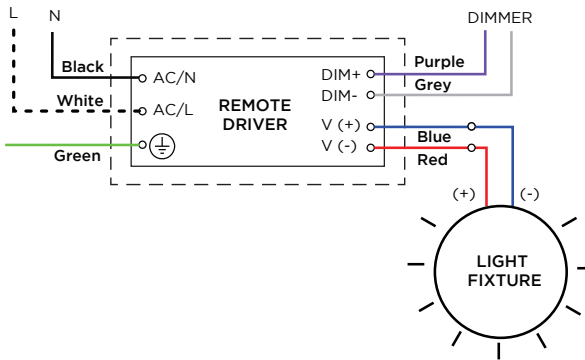

MAXIMUM REMOTE DRIVER DISTANCE DISTANCE MAXIMALE DU PILOTE À DISTANCE

WIRE GAUGE CALIBRE DU FIL	MAXIMUM LEAD LENGTH LONGUEUR MAXIMALE DU CÂBLE
18 GA	44 FT
16 GA	90 FT
14 GA	120 FT
12 GA	175 FT



RISK OF FIRE : This product must be installed in accordance with the applicable installation code by a person familiar with the construction and operation of the product and the hazards involved. • RISQUE D'INCENDIE : Ce produit doit être installé selon le code d'installation pertinent, par une personne qui connaît le produit et son fonctionnement ainsi que les risques inhérents.

