

SARAH

R180 INSTALLATION GUIDE • R180 GUIDE D'INSTALLATION

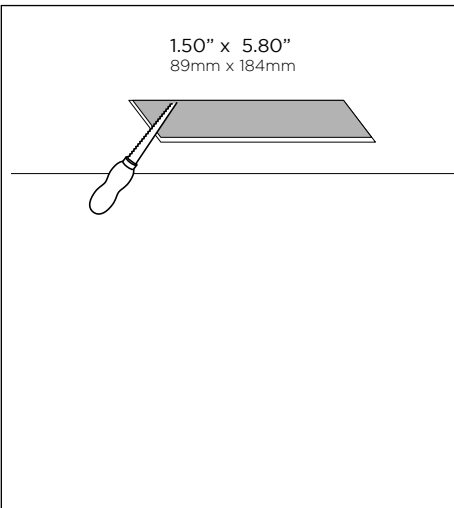

WARNING: Make sure circuit breaker is OFF until installation is complete. Connect LED load to driver BEFORE supplying power to driver. Failure to do so may damage LEDs.
ATTENTION : Mettre le disjoncteur à OFF jusqu'à installation complète. Brancher les DELs au pilote AVANT d'alimenter celui-ci. Le non-respect de cette précaution peut endommager les DELs.

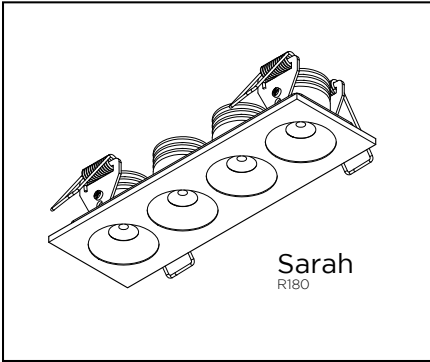

- 1 • DETERMINE INSTALLATION LOCATION AND PRECISELY CUT THE OPENING AT 1.50" x 5.80".

DÉTERMINER L'ENDROIT POUR L'INSTALLATION ET DÉCOUPER AVEC PRÉCISION UN RECTANGLE DE 38mm x 147mm.

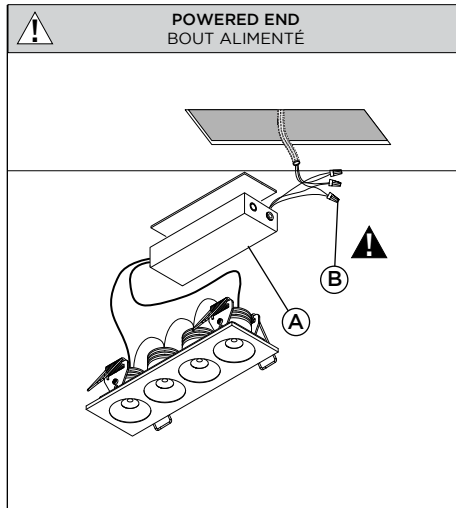

- 2 • CONNECT THE DRIVER'S (A) WIRES TO LINE VOLTAGE WITH PROPER CONNECTORS (B) (NOT PROVIDED).

FAIRE LES CONNEXIONS ENTRE LE BOÎTIER DU PILOTE (A) ET L'ALIMENTATION ÉLECTRIQUE AVEC LES CONNECTEURS (B) APPROPRIÉS (NON FOURNIS).

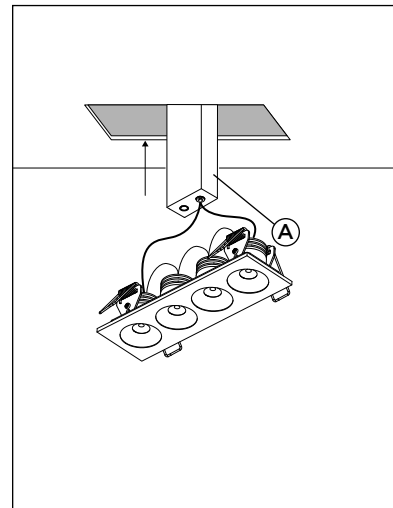

- 3 • INSERT THE DRIVER HOUSING (A) INTO THE CEILING OPENING.

INSÉRER LE BOÎTIER DU PILOTE (A) DANS L'OUVERTURE DU PLAFOND.

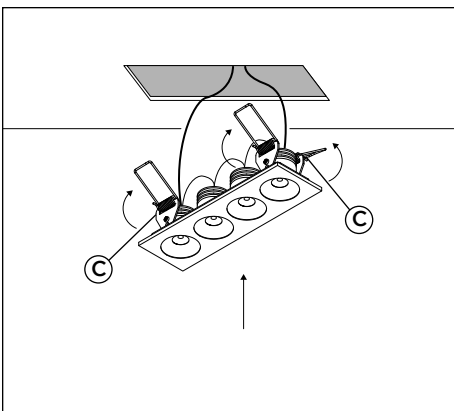

- 4 • LIFT THE SPRINGS (C) AND CAREFULLY INSERT INTO THE CEILING OPENING.

SOULEVER LES RESSORTS (C) AVEC PRÉCAUTION ET INSÉRER DANS L'OUVERTURE DU PLAFOND.

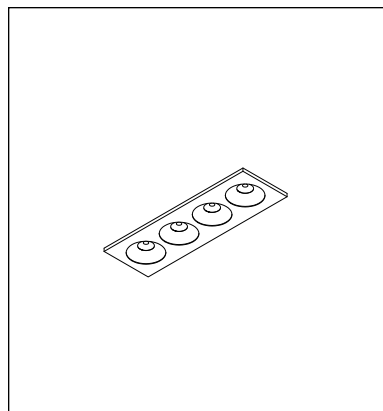

- 5 • MAKE SURE THE FIXTURE IS WELL CENTERED IN THE CEILING OPENING.

VÉRIFIER QUE LE LUMINAIRE SOIT BIEN CENTRÉ DANS L'OUVERTURE DU PLAFOND.



RISK OF FIRE : This product must be installed in accordance with the applicable installation code by a person familiar with the construction and operation of the product and the hazards involved. • RISQUE D'INCENDIE : Ce produit doit être installé selon le code d'installation pertinent, par une personne qui connaît le produit et son fonctionnement ainsi que les risques inhérents.

L99X

INSTALLATION GUIDE • GUIDE D'INSTALLATION



WARNING: Make sure circuit breaker is OFF until installation is complete. Connect LED load to driver BEFORE supplying power to driver. Failure to do so may damage LEDs.
ATTENTION : Mettre le disjoncteur à OFF jusqu'à installation complète. Brancher les DELs au pilote AVANT d'alimenter celui-ci. Le non-respect de cette précaution peut endommager les DELs.

SERIES CONNECTION DIAGRAM • SCHÉMA DE CONNEXION EN SÉRIE

1 CIRCUIT

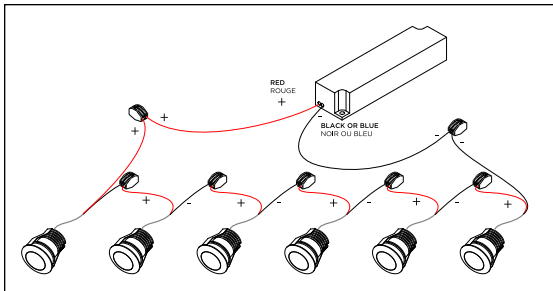
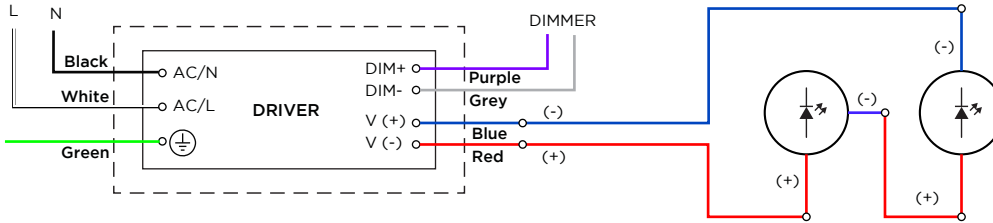

IMPORTANT
IF TWO OR MORE FIXTURES NEED TO BE INSTALLED, FIXTURE MUST BE CONNECTED IN SERI, AS DEPICTED BELOW.

IMPORTANT
SI L'INSTALLATION CONCERNE DEUX APPAREILS OU PLUS, LA CONNEXION DOIT SE FAIRE EN SÉRIE, COMME ILLUSTRÉ CI-DESSUS.



RISK OF FIRE : This product must be installed in accordance with the applicable installation code by a person familiar with the construction and operation of the product and the hazards involved. • RISQUE D'INCENDIE : Ce produit doit être installé selon le code d'installation pertinent, par une personne qui connaît le produit et son fonctionnement ainsi que les risques inhérents.

